

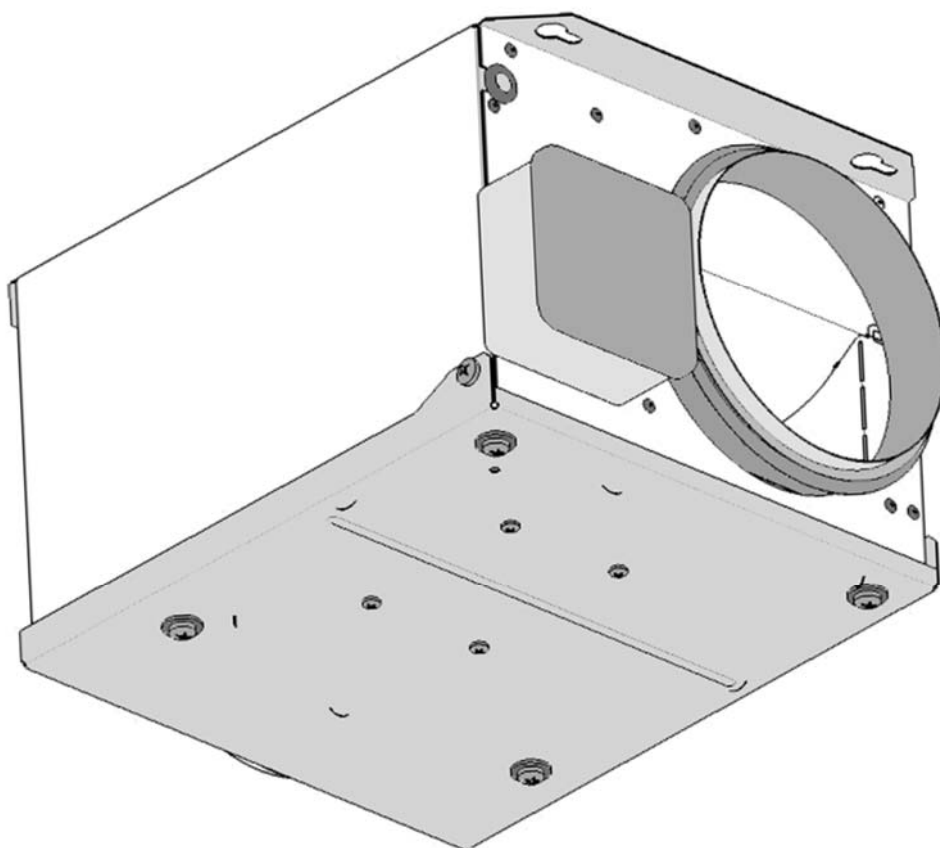

SVE SVE/PLUS



Manual del Usuario

User Manual

Manuel d'Utilisation

Betriebsanleitung

Manual do Utilizador

Manuale Utente

Käyttöohje

Руководство пользователя

Fig. 1.1

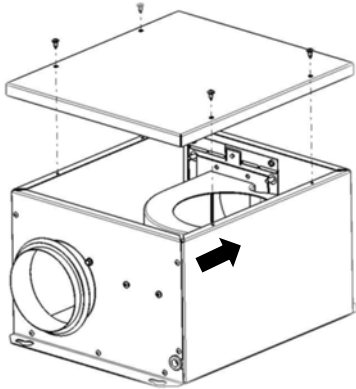

Fig. 1.2

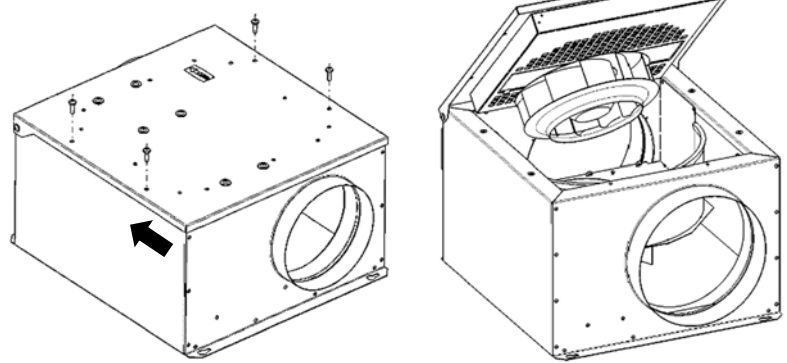

Fig. 1.3

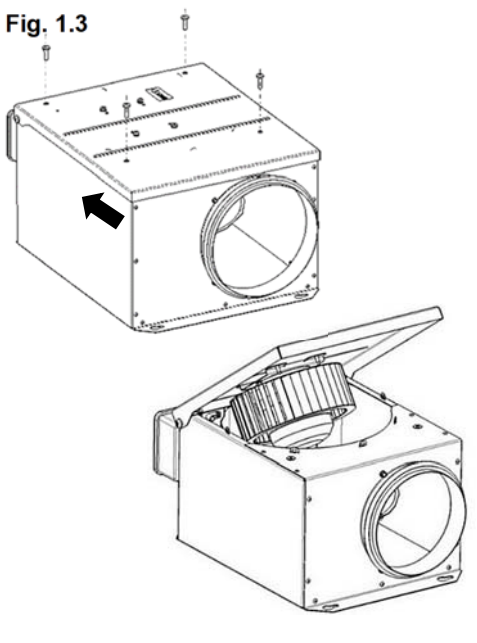

Fig. 2

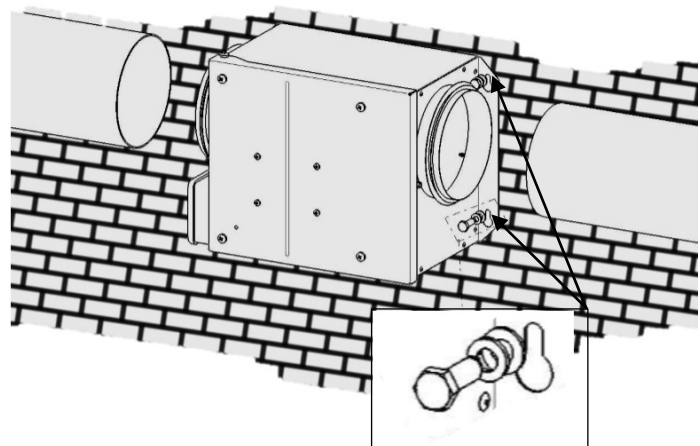
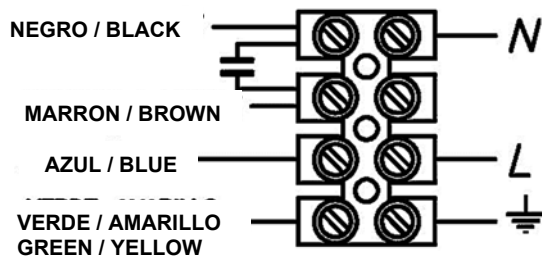

Fig. 3

SVE Electric Scheme



	1	2	3	4
ES	Negro	Marrón	Azul	Amarillo - Verde
EN	Black	Brown	Blue	Yellow - Green
FR	Noir	Marron	Bleu	Jaune - Vert
DE	Schwarz	Braun	Blau	Gelb-Grün
PT	Preto	Castan	Azul	Amarelo - Verde
IT	Nero	Marron	Blu	Giallo/Verde
FI	Musta	Ruskea	Sininen	Keltainen -
RU	Черный	Корич.	Синий	Жел./зел.

Fig.4
50 Hz Model

Model	Speed (rpm)	Max. Admis. Current 230V (A)	Máx. Electric Power (kW)	Maximum Flow (m ³ /h)	Radiated Noise Level dB(A)	Approx. Weight (Kg)
SVE-100/L	1800	0,45	0,10	290	42	5.5
SVE-125/H	2230	0,75	0,18	370	53	6.0
SVE-125/L	1800	0,45	0,10	310	43	5.5
SVE-150/H	2250	1	0,25	490	52	7.0
SVE-150/L	2230	0,45	0,18	355	52	6.0
SVE-160/H	2250	1	0,25	490	52	7.0
SVE-200/H	1400	0,75	0,12	760	42	12.0
SVE-200/L	2650	0,70	0,18	640	53	9.0
SVE-250/H	2400	0,75	0,18	1140	61	11.0
SVE-250/L	2750	0,75	0,17	705	53	9.5
SVE-315/H	1400	0,65	0,12	1315	46	17.5
SVE-350/H	1400	0,95	0,14	1555	44	21.5
SVE-400/H	1350	1,80	0,30	2310	46	27,0
SVE/PLUS-100/L	1800	0,45	0,10	290	27	9,0
SVE/PLUS-125/H	2230	0,75	0,18	370	38	9,5
SVE/PLUS-125/L	1800	0,45	0,10	310	28	9,0
SVE/PLUS-150/H	2250	1,00	0,25	490	36	12,0
SVE/PLUS-150/L	2230	0,45	0,18	355	26	9,5
SVE/PLUS-160/H	2250	1,00	0,25	490	36	12,0
SVE/PLUS-160/L	2230	0,45	0,18	355	26	9,5
SVE/PLUS-200/H	1400	0,75	0,12	760	38	16,5
SVE/PLUS-200/L	2650	0,70	0,18	640	37	13,5
SVE/PLUS-250/H	2400	0,75	0,18	1140	44	15,0
SVE/PLUS-250/L	2750	0,75	0,17	705	36	14,0
SVE/PLUS-315/H	1400	0,65	0,12	1315	41	23,0
SVE/PLUS-350/H	1400	0,85	0,14	1555	38	29,5
SVE/PLUS-400/H	1350	1,20	0,30	2310	41	33,0

Fig. 5
60 Hz Model

Model	Speed (rpm)	Max. Admis. Current 230V (A)	Máx. Electric Power (kW)	Maximum Flow (m ³ /h)	Radiated Noise Level dB(A)	Approx. Weight (Kg)	Type of Impeller
SVE-100/L	2160	0,45	0,10	290	44,10	5,5	Forward
SVE-125/H	2676	0,75	0,18	370	55,65	6,0	Forward
SVE-125/L	1800	0,45	0,10	310	45,15	5,5	Forward
SVE-150/H	2160	1,00	0,25	490	54,60	7,0	Forward
SVE-150/L	2160	0,45	0,10	355	54,60	6,0	Forward
SVE-160/H	2700	1,00	0,25	490	54,60	7,0	Forward
SVE-200/H	1680	0,75	0,18	760	44,10	12,0	Forward
SVE-200/L	3180	0,70	0,18	640	50,48	9,0	Backward
SVE-250/H	2880	0,75	0,18	1140	64,05	11,0	Backward
SVE-250/L	3300	0,75	0,17	705	55,65	9,5	Backward
SVE-315/H	1680	0,65	0,14	1315	48,30	17,5	Backward
SVE-350/H	1680	0,95	0,20	1555	46,20	21,5	Backward
SVE-400/H	1620	1,80	0,30	2310	48,30	27,0	Backward
SVE/PLUS-100/L	2160	0,45	0,10	290	28,35	9,0	Forward
SVE/PLUS-125/H	2808	0,75	0,18	370	39,90	9,5	Forward
SVE/PLUS-125/L	2160	0,45	0,10	310	29,40	9,0	Forward
SVE/PLUS-150/H	2700	1,00	0,25	490	37,80	12,0	Forward
SVE/PLUS-150/L	2160	0,45	0,10	355	27,30	9,5	Forward
SVE/PLUS-160/H	2700	1,00	0,25	490	37,80	12,0	Forward
SVE/PLUS-160/L	2160	0,45	0,10	355	27,30	9,5	Forward
SVE/PLUS-200/H	1680	0,75	0,18	760	39,90	16,5	Forward
SVE/PLUS-200/L	3180	0,70	0,18	640	38,85	13,5	Backward
SVE/PLUS-250/H	2880	0,75	0,18	1140	46,20	15,0	Backward
SVE/PLUS-250/L	3300	0,75	0,17	705	37,80	14,0	Backward
SVE/PLUS-315/H	1680	0,65	0,14	1315	43,05	23,0	Backward
SVE/PLUS-350/H	1680	0,85	0,20	1555	39,90	29,5	Backward
SVE/PLUS-400/H	1620	1,20	0,30	2310	43,05	33,0	Backward

1. Inicio

Todos los ventiladores **SODECA**, en adelante *el fabricante*, así como la línea completa de accesorios, han sido fabricados bajo los estándares más rigurosos de procesos de producción, sistemas y aseguramiento de calidad.

Su estructura de proyecto, ensayos, fabricación y control, está configurada de acuerdo con las normativas de la EU y muy particularmente en lo referente a las normas de seguridad vigentes.

Los materiales empleados y los componentes normalizados que integran nuestros ventiladores, están dentro de los mismos estándares y amparados, cuando así se requiere, por los certificados de calidad correspondiente.

El Manual Original ha sido redactado en Idioma Español

El fabricante, se reserva el derecho a modificaciones sin previo aviso

Toda la documentación contenida en este manual es propiedad del fabricante y está prohibida su reproducción total o parcial.

2. Definición de producto

SVE: Extractores en línea para conductos con bajo nivel sonoro, montados dentro de una envolvente acústica.

SVE/PLUS: Extractores en línea para conductos con bajo nivel sonoro, montados dentro de una envolvente acústica de 40mm de aislamiento fonoabsorbente

IMPORTANTE: Producto no apto para su uso en atmosferas explosivas o seguridad de incendios

3. Información general

- Verifique siempre los productos recepcionados.
- Después de desembalar el equipo debe comprobarse que no tiene desperfectos. Nunca debe instalar productos dañados
- No debe usar este equipo para propósitos distintos para los cuales fue diseñado, sólo debe operar en las condiciones citadas en este manual.
- En caso de defecto o mal funcionamiento, debe informarse al representante autorizado, describiendo el problema, a fin de coordinar su devolución o posible reparación.
- Antes de poner en marcha el equipo, es necesario asegurarse que se ha leído las instrucciones de seguridad e instalación de este documento

4. Transporte, almacenamiento y manipulación

- Sujetar siempre el equipo por los puntos previstos. No levantar por los cables de alimentación, cajas de bornes y bocas de impulsión o aspiración.
- Antes de la instalación almacene los equipos en lugar seco, limpio, y resguardado de las inclemencias del tiempo.

5. Seguridad

- No desmonte ni modifique el equipo. Esto puede ser perjudicial para el equipo o incluso ser causa de accidentes.
- No debe introducirse ningún objeto o dedos en las rejillas protectoras de las bocas o conductos. Si fuera así, desconecte inmediatamente la alimentación del equipo.
- Nunca utilice un cable de alimentación si éste está dañado.
- No opere el equipo si está instalado de forma forzada sobre una superficie curvada o inestable.
- No efectuar operaciones de inspección o mantenimiento del equipo (abriendo registro, **Fig. 1**) sin antes asegurarse de:
 - Haberlo desconectado de su acometida eléctrica y bloqueado el interruptor de seguridad.
 - Que todos sus elementos estén en reposo.
- No debe operarse el equipo sin que haya sido correctamente instalado y protegidas las bocas de aspiración e impulsión, en caso necesario.

Las diferentes Series de Ventiladores y Extractores *del fabricante*, han sido diseñados y fabricados teniendo en cuenta la particularidad de Eliminación de Riesgo, para cumplir las condiciones de Seguridad Integrada.

Cuando su configuración y proceso de fabricación lo permiten, *el fabricante* incorpora directamente los dispositivos de Seguridad más adecuados. Si por sus condiciones de montaje o aplicación, ello no es posible en su origen, se dispone de todos los accesorios adicionales de Seguridad, para que sean implementados en el momento de su Instalación antes de la entrada en servicio.

6. Instalación

La instalación sólo debe ser realizada por personal calificado, familiarizado con la instalación, supervisión y mantenimiento de este tipo de equipos, usando las herramientas adecuadas.

Mecánica

- La fijación del equipo debe ser firme para asegurar una operación segura.
- Es necesario que la instalación impida contacto con la turbina del ventilador, mediante la aplicación de rejillas, accesorios o instalando una tubería de conexión de longitud adecuada.
- No conectar los codos cerca de las bridas de conexión del equipo.
- Debe preverse el espacio necesario para la apertura de la tapa de registro abatible. No incluida en los modelos 100, 125 y 150/L, que debe desmontarse quitando por completo la tapa (**Fig. 1**).
- El equipo puede instalarse en el suelo, techo o pared, para este cometido la caja lleva integrados unos puntos de fijación (**Fig. 2**).
- El equipo debe instalarse de modo que toda su área esté adherida a la superficie de instalación.
- Si se instala el equipo en una pared, puede transmitir ruido y vibraciones aunque el nivel acústico del equipo sea admisible.
- La instalación debe realizarse de manera que el peso del sistema de conductos no tenga que ser soportado por el equipo.
- Cuando se conectan los conductos, hay que tener en cuenta que la dirección del aire sea la correcta de acuerdo con las flechas de flujo del equipo (**Fig. 1.2**).
- Se recomienda el uso de filtros de aire para reducir la cantidad de suciedad que se acumula en la turbina, ya que puede afectar el equilibrado de la misma y causar vibraciones.
- Finalizado el montaje mecánico, se tiene que verificar que la hélice o turbina gire libremente, sin roces ni tensiones.
- Fijar correctamente los tornillos de la tapa para impedir que ésta se abra por sí sola.
- Si existe posibilidad de condensación de agua en el equipo, será preciso aplicar medidas preventivas externas.

Eléctrica

- Asegúrese que el equipo está conectado a la fuente de alimentación de acuerdo con las indicaciones del esquema de conexión de este documento (**Fig. 3**), y de la tapa de la caja de conexiones.
- Seleccione un cable de alimentación con una sección acorde con la intensidad del equipo.
- **IMPORTANTE:** Cuando el equipo es controlado reduciendo la tensión, la intensidad del motor puede ser superior a la nominal.
- Verifique que las características eléctricas de la placa corresponden con las de la red de alimentación.
- Es necesario conectar un elemento de protección externo (relé, magneto térmico o fusible), según el reglamento vigente.
- Debe conectarse la toma de tierra del equipo.
- Si se utiliza el control de velocidad de motor, es necesario asegurarse que se puede garantizar un buen funcionamiento del motor.
- Es necesario asegurar una mínima velocidad de rotación, que permita accionar las válvulas antirretorno de extracción (si están instaladas).

Puesta en marcha

- Después de poner en marcha el equipo, es necesario asegurarse que el motor está girando correctamente, sin vibraciones y no provoca ruidos fuera de lo normal.
- Es necesario comprobar que el consumo real del motor no excede a lo indicado en la etiqueta del equipo y éste no sufre calentamiento excesivo.
- No debe conmutar el encendido de forma intermitente, de modo que se pueda dañar el bobinado del motor o el aislamiento debido a sobrecalentamiento.

7. Mantenimiento

El mantenimiento debe llevarse a cabo por personal calificado.

- Los rodamientos del ventilador no requieren ningún mantenimiento.
- Si el ventilador no está equipado con un filtro de aire, el único mantenimiento es la limpieza de la turbina que debería realizarse al menos una vez cada seis meses.
- La turbina debe ser limpiada con precaución con el fin de no afectar el equilibrado de la misma.
- No se aconseja el uso de limpiadores químicos o sustancias agresivas que puedan dañar al equipo.
- Si alguna pieza tiene que ser sustituida, consulte con el distribuidor.

8. Eliminación

La eliminación descuidada del equipo o realizada de forma negligente puede causar contaminación. El proceso de supresión debe ser realizado cumpliendo con las normativas aplicadas en cada país.

9. Garantía

El uso incorrecto del equipo y de las instrucciones contenidas en este manual puede suponer la anulación de la garantía.

1. Start

All fans produced by **SODECA**, hereinafter *the manufacturer*, and the full line of accessories, have been manufactured in accordance with the strictest standards in relation to quality assurance, systems and production processes.

Their project, testing, manufacture and control structure has been configured in line with EU standards and regulations, especially in reference to current safety standards.

The materials used in our fans, and the standardised components of which they are made meet the same standards and, when so required, are backed up by the corresponding quality certificates.

The Original Manual was written in Spanish.

The manufacturer reserves the right to make modifications without prior notice.

All the documentation in this manual is the property of the manufacturer, and its total or partial reproduction is prohibited.

2. Product Definition

SVE: Low noise in-line duct fans mounted in acoustic casing.

SVE/PLUS: Low noise in-line duct fans mounted in acoustic casing with 40mm of sound insulation.

IMPORTANT: This product is not suitable for use in explosive environments or for fire safety.

3. General Information

- Always check the products received.
- After unpacking the equipment, it must be checked to make sure that it is not damaged. Damaged products must never be installed.
- This equipment must not be used for purposes other than those for which it was designed; it must only operate under the conditions described in this manual.
- In the event of a defect or malfunction, this must be reported to the authorised representative, with a description of the problem, in order to coordinate its return or possible repair.
- Before starting up the equipment, it is important to ensure that the safety and installation instructions in this document have been read.

4. Transportation, storage and handling

- Always hold the equipment at the points provided for this. Do not lift it by the electrical cables, connection boxes, or the air inlet or outlet.
- Before installation, store the equipment in a clean, dry place, protected from inclement weather.

5. Safety

- Do not disassemble or modify the equipment. This could negatively affect the equipment or even cause accidents.
- Do not put your fingers or any objects into the protective grilles on ducts, inlets or outlets. If this were to occur, immediately disconnect the equipment's power supply.
- Never use a damaged power cable.
- Do not operate the equipment if it has been forcibly installed on a curved or unstable surface.
- Do not perform equipment inspection or maintenance (opening the hatch, **Fig. 1**) without first checking the following:
 - That the equipment has been disconnected from the electrical supply and the safety switch is locked.
 - That all its components are at rest.
- The equipment must not be operated unless it has been properly installed and the inlet and outlet have been protected, if necessary.

In designing and manufacturing the various Series of *the manufacturer's* Fans and Extractors, Hazard Elimination has been taken into account, in order to meet the conditions for Integrated Safety.

When their configuration and manufacturing processes permit this, *the manufacturer* directly incorporates the most appropriate Safety Devices. If the conditions for installation or use mean that these devices cannot be incorporated at source, all additional safety accessories are available for implementation when the equipment is installed and before it is put into service.

6. Installation and Assembly

This equipment may only be installed by a qualified technician who is familiar with the installation, monitoring and maintenance of this type of equipment, and uses suitable tools.

Mechanical

- To ensure safe operation, the equipment must be firmly fixed.
- The installation must prevent contact with the fan's impeller through the use of grilles, accessories, or by installing a connecting tube of a suitable length.
- Do not connect the elbows close to the equipment's connecting flanges or clamps.
- Sufficient space must be provided for opening the hinged hatch cover. Not included in models 100, 125 and 150/L, which must be disassembled by completely removing the cover (**Fig. 1**).
- The equipment may be floor, ceiling or wall mounted; the box has built-in fixing points for this purpose (**Fig. 2**).
- The equipment must be installed in such a way that the whole of its surface area is adhered to the surface on which it is installed.
- If the equipment is mounted on a wall, it may transmit noise or vibrations, even though the equipment's noise level is acceptable.
- The installation must be such that the weight of the duct system is not supported by the equipment.
- When connecting the ducts, ensure that the airflow direction is correct in accordance with the arrows indicating flow direction through the equipment (**Fig. 1.2**).
- The use of air filters is recommended to reduce the amount of dirt that accumulates in the impeller, since this may affect its balance and cause vibrations.
- Once the mechanical assembly is complete, it is important to check that the impeller turns freely, with no friction or tension.
- Tighten the cover screws correctly, to prevent it from opening.
- If there is a possibility of water condensing in the equipment, external preventive measures must be taken.

Electrical

- Check if the equipment is connected to the power source in accordance with the instructions on the connection diagram in this document (**Fig. 3**), and on the cover of the connection box.
- Select a power cable with a suitable cross-section for the current used by the equipment.
- **IMPORTANT:** When the equipment is controlled by reducing the voltage, the motor current may be higher than the rated value.
- Check if the electrical characteristics stated on the plate correspond to the power supply.
- An external protective component must be connected (a relay, magneto-thermal protection system or fuse), in accordance with current regulations.
- The equipment's earth connection must be connected.
- If the motor speed control is used, it must be guaranteed that the motor will operate correctly.
- It is necessary to ensure a minimum rotation speed that will allow the extraction non-return valves to be activated (if they have been installed).

Start-up

- After starting up the motor, it is important to check that the motor is turning correctly, without vibrations or unusual noises.
- A check must be made to ensure that the motor's actual power consumption does not exceed the level stated on the equipment's label and that it does not heat up excessively.
- The machine must not be switched on and off intermittently, as this could damage the winding of the motor or the insulation, due to overheating.

7. Maintenance

Maintenance must be performed by qualified technicians.

- The fan bearings require no maintenance.
- If the fan is not equipped with an air filter, the only maintenance required is to clean the impeller; this must be done at least once every six months.
- Care must be taken when cleaning the impeller, in order not to affect its balance.
- It is not advisable to use chemical cleaners or aggressive substances, as they could damage the equipment.
- If a part must be replaced, consult the distributor.

8. Disposal

Careless or negligent disposal of the equipment may cause contamination. The disposal process must be carried out in compliance with the standards and regulations applicable in the country.

9. Warranty

Incorrect use of the equipment and failure to observe the instructions in this manual may result in the cancellation of the warranty.

1. Introduction

Tous les ventilateurs **SODECA**, ci-après *le fabricant*, ainsi que la gamme complète des accessoires, ont été fabriqués selon les normes les plus rigoureuses applicables au processus de production, aux systèmes qualité et à l'assurance qualité. La structure de la conception, des essais, de la fabrication et des contrôles est configurée conformément aux règles de l'UE, particulièrement en ce qui concerne les normes de sécurité en vigueur.

Les matériaux employés et les composants normalisés intégrés à nos ventilateurs répondent aux exigences de ces normes et sont couverts, lorsque cela est nécessaire, par les certificats de qualité correspondants.

Le Manuel original a été rédigé en espagnol.

Le fabricant se réserve le droit d'y apporter toute modification sans préavis.

Toutes les informations contenues dans le présent manuel sont la propriété du fabricant et la reproduction de tout ou partie de celui-ci est interdite.

2. Définition du produit

SVE : Extracteurs en ligne pour conduits, à faible niveau sonore, montés dans une gaine acoustique.

SVE/PLUS : Extracteurs en ligne pour conduits, à faible niveau sonore, montés dans une gaine acoustique, avec isolation phonoabsorbante de 40 mm

IMPORTANT : Ce produit n'est pas conçu pour être utilisé en atmosphère explosive ou pour assurer la sécurité contre l'incendie.

3. Informations générales

- Dès réception, vérifier toujours l'état et la conformité des produits commandés.
- Après avoir retiré l'emballage de l'appareil, vérifier qu'il n'est pas endommagé. Ne jamais installer un produit endommagé.
- Ne pas utiliser cet appareil à d'autres fins que celles pour lesquelles il a été conçu; il ne doit fonctionner que dans les conditions décrites dans cette notice.
- En cas de défaut ou de dysfonctionnement, vous devez informer le représentant habilité et décrire le problème afin d'organiser le renvoi ou l'éventuelle réparation de l'appareil.
- Avant la mise en service de l'appareil, assurez-vous d'avoir lu attentivement les consignes de sécurité et les instructions d'installation qui figurent dans le présent document.

4. Transport, stockage et manipulation

- Manipuler l'appareil en le tenant par les points de levage prévus à cet effet. Ne pas le soulever par les câbles d'alimentation, les boîtes à bornes et les orifices d'aspiration et de refoulement.
- Avant l'installation, stocker les appareils dans un endroit sec, propre et à l'abri des intempéries.



5. Sécurité

- Ne pas démonter ni modifier l'appareil. Cela peut l'endommager, voire provoquer des accidents.
- Ne pas insérer les doigts ou autres objets dans les grilles de protection des orifices ou des conduits. Si tel était le cas, couper immédiatement l'alimentation électrique de l'appareil.
- Si le câble d'alimentation est endommagé, ne jamais l'utiliser.
- Ne pas utiliser l'appareil lorsqu'il est placé sur une surface inclinée ou instable.
- Ne pas effectuer d'opérations d'inspection ou d'entretien sur l'appareil (en ouvrant la trappe de visite, **Fig. 1**) sans avoir préalablement vérifié :
 - Que l'appareil a été débranché de l'alimentation électrique et que l'interrupteur de sécurité a été verrouillé.
 - Que tous ses éléments ont été arrêtés.
- Ne pas utiliser l'appareil s'il n'a pas été correctement installé et si les orifices d'aspiration et de refoulement n'ont pas été protégés, le cas échéant.

Les différentes séries de ventilateurs et d'extracteurs *du fabricant*, ont été conçues et fabriquées en tenant compte de l'impératif d'Élimination des risques, afin de respecter les consignes de Sécurité intégrée.

Lorsque la configuration et le processus de fabrication le permettent, *le fabricant* intègre directement les dispositifs de sécurité les plus adaptés. Si ces dispositifs ne peuvent être intégrés à l'origine, du fait des conditions de montage ou d'application des appareils, tous les accessoires de sécurité supplémentaires sont disponibles et peuvent être mis en place au moment de l'installation, avant la mise en service.

6. Installation

L'installation ne doit être effectuée que par un personnel qualifié, familiarisé avec l'installation, la surveillance et l'entretien de ce type d'appareils, en utilisant les outils appropriés.

Mécanique

- L'appareil doit être fixé solidement afin d'assurer un fonctionnement en toute sécurité.

- Veiller à ce que l'installation ne rentre pas en contact avec la turbine du ventilateur, en plaçant des grilles, des accessoires ou en installant un tuyau de raccordement d'une longueur appropriée.
- Ne pas raccorder les coudes près des brides de raccordement de l'appareil.
- Prévoir suffisamment d'espace pour l'ouverture de la porte de visite rabattable. Les modèles 100, 125 et 150/L n'en sont pas équipés. La porte de visite doit être démontée et retirée complètement (**Fig. 1**).
- L'appareil peut être posé sur le sol, installé au plafond ou fixé au mur, à cet effet des points de fixation sont intégrés dans le caisson (**Fig. 2**).
- L'appareil doit être installé de manière à ce que toute sa surface adhère à la surface de montage.
- Si l'appareil est fixé au mur, il peut transmettre du bruit et des vibrations même si le niveau sonore de l'appareil respecte les valeurs admissibles.
- L'installation doit être réalisée de manière à ce que le poids du système de conduits ne soit pas porté par l'appareil.
- Lorsque que les conduits sont raccordés, veiller à ce que le sens de l'air soit conforme à celui des flèches du flux d'air de l'appareil (**Fig. 1.2**).
- Il est recommandé d'utiliser des filtres à air afin de réduire les impuretés qui s'accumulent dans la turbine, ceci pouvant la déséquilibrer et provoquer des vibrations.
- Une fois le montage mécanique terminé, vérifier que l'hélice ou la turbine tourne librement, sans frottement ni contrainte.
- Serrer correctement les vis de la porte de visite pour éviter qu'elle ne s'ouvre.
- S'il existe un risque de condensation dans l'appareil, des mesures préventives doivent être mises en place à l'extérieur.

Électrique

- Vérifier que l'appareil est branché à la source d'alimentation conformément aux indications du schéma de branchement figurant dans le présent document (**Fig. 3**), et sur le couvercle du boîtier de raccordement.
- Sélectionner un câble d'alimentation avec une section adaptée à l'intensité de l'appareil.
- **IMPORTANT** : Lorsque le moteur de l'appareil est régulé par réduction de tension, l'intensité du moteur peut être supérieure à l'intensité nominale.
- Vérifier que les caractéristiques électriques indiquées sur la plaque signalétique correspondent bien à celles du réseau d'alimentation.
- Un dispositif de protection externe doit être branché (relais, magnétothermique ou fusible) conformément au règlement en vigueur.
- L'appareil doit être relié à la prise de terre.
- Si le contrôle de vitesse du moteur est utilisé, vérifier que le bon fonctionnement du moteur peut être garanti.
- Une vitesse de rotation minimale permettant d'actionner les clapets anti-retour installés sur l'extraction (s'ils sont installés) doit être assurée.

Mise en service

- Après la mise en route de l'appareil, vérifier que le moteur fonctionne correctement, sans vibrations et sans bruits anormaux.
- Vérifier que la consommation réelle du moteur n'excède pas les valeurs indiquées sur l'étiquette de l'appareil et qu'il n'est pas soumis à un échauffement excessif.
- Ne pas procéder à l'allumage de manière intermittente, afin d'éviter que le bobinage du moteur ou l'isolation ne soit endommagé suite à une surchauffe.

7. Maintenance

Les opérations de maintenance doivent être effectuées par un personnel qualifié.

- Les roulements du ventilateur ne nécessitent aucun entretien.
- Si le ventilateur n'est pas équipé d'un filtre à air, le seul entretien nécessaire est le nettoyage de la turbine qui devrait être réalisé au moins une fois tous les six mois.
- La turbine doit être nettoyée avec précaution afin de ne pas en perturber l'équilibre.
- Il est recommandé de ne pas utiliser de produits de nettoyage chimiques ou de substances agressives pouvant endommager l'appareil.
- Si une pièce doit être remplacée, contactez votre distributeur.

8. Élimination

L'élimination inappropriée de l'appareil ou réalisée de manière inappropriée peut entraîner une pollution de l'environnement. L'élimination doit être réalisée conformément aux réglementations en vigueur dans chaque pays.

9. Garantie

L'utilisation incorrecte de l'appareil et le non-respect des instructions contenues dans la présente notice entraînent l'annulation de la garantie.

1. Einleitung

Alle Ventilatoren der Marke **SODECA**, im Folgenden als *der Hersteller* bezeichnet, sowie die gesamte Zubehörreihe werden unter strengsten Produktions- und Qualitätskontrollen produziert.

Der gesamte Entwicklungsprozess, von der Entwicklung über Prüf- und Produktionsverfahren bis hin zur Endkontrolle, entspricht den einschlägigen EU-Richtlinien und trägt insbesondere den geltenden Sicherheitsnormen Rechnung.

Die für die Herstellung unserer Ventilatoren verwendeten Rohstoffe und Normteile entsprechen ebenfalls den diesbezüglich geltenden Richtlinien und sind, soweit erforderlich, mit entsprechenden Qualitätszertifikaten ausgezeichnet.

Die Originalanleitung wurde in spanischer Sprache verfasst.

Der Hersteller behält sich Änderungen ohne vorherige Ankündigung vor.

Die gesamte in dieser Anleitung enthaltene Dokumentation ist Eigentum des Herstellers. Die Vervielfältigung in Teilen oder als Ganzes ist untersagt.

2. Definition des Produkts

SVE: Kanalventilatoren zum Einbau in Rohrleitungen, mit niedrigem Schallpegel dank Montage in schalldämmendem Gehäuse.

SVE/PLUS: Kanalventilatoren zum Einbau in Rohrleitungen, mit niedrigem Schallpegel dank Montage in schalldämmendem Gehäuse mit 40-mm-Isolierung.

WICHTIG: Das Produkt ist nicht für den Einsatz in Ex-Bereichen oder zum Brandschutz geeignet.

3. Allgemeine Informationen

- Die gelieferten Produkte stets überprüfen.
- Nach dem Auspacken muss das Gerät auf mögliche Defekte untersucht werden. Beschädigte Produkte dürfen unter keinen Umständen installiert werden.
- Dieses Gerät darf nur für den vorgesehenen Verwendungszweck eingesetzt und unter den in dieser Anleitung genannten Bedingungen betrieben werden.
- Im Falle von Defekten oder Funktionsstörungen ist eine Beschreibung des Problems an den autorisierten Vertreter zu senden, um die Rückgabe oder mögliche Reparatur des Geräts zu vereinbaren.
- Vor Inbetriebnahme des Geräts die Sicherheits- und Installationshinweise in diesem Dokument aufmerksam lesen.

4. Transport, Lagerung und Handhabung.

- Das Gerät stets an den dafür vorgesehenen Punkten anheben. Niemals an den Stromkabeln, Klemmenkästen oder Ansaug-/Ausblasöffnungen anheben.
- Das Gerät bis zur Installation an einem trockenen, sauberen und vor Witterungseinflüssen geschützten Ort lagern.



5. Sicherheit

- Das Gerät nicht zerlegen oder anderweitig manipulieren. Die Nichtbeachtung dieses Hinweises kann zu Schäden am Gerät oder sogar zu Unfällen führen.
- Niemals Gegenstände oder die Finger in die Schutzgitter der Öffnungen oder Kanalleitungen halten. In einem solchen Fall unverzüglich die Stromversorgung des Geräts ausschalten.
- Niemals ein beschädigtes Stromkabel verwenden.
- Das Gerät nicht betreiben, wenn es auf einer gekrümmten oder instabilen Oberfläche verspannt installiert ist.
- Vor Inspektions- oder Wartungsarbeiten am Gerät (Öffnen des Inspektionsdeckels, siehe **Abb. 1**) unbedingt Folgendes sicherstellen:
 - Das Gerät wurde von der Netzversorgung getrennt der Schutzschalter blockiert.
 - Sämtliche Komponenten sind vollständig zum Stillstand gekommen.
- Das Gerät nur betreiben, wenn es korrekt installiert ist und die Ansaug- und Ausblasöffnungen, sofern erforderlich, geschützt sind.

Die verschiedenen Baureihen der Ventilatoren und Absauggeräte *des Herstellers* wurden speziell unter Berücksichtigung der Maßnahmen zur Risikovermeidung entwickelt und hergestellt und erfüllen die grundlegenden Sicherheits- und Gesundheitsvorschriften.

Sofern Design und Herstellungsprozess es erlauben, baut *der Hersteller* direkt die am besten geeigneten Sicherheitsvorrichtungen ein. Wenn dies auf Grund der Montage- oder Anwendungsbedingungen nicht möglich ist, werden alle zusätzlichen Sicherheitszubehörteile für den Einbau am Installationsort vor der Inbetriebnahme zur Verfügung gestellt.

6. Installation

Die Installation darf nur durch Fachpersonal, das mit der Installation, Überwachung und Wartung dieser Art von Geräten vertraut ist, sowie unter Verwendung geeigneter Werkzeuge erfolgen.

Mechanik

- Das Gerät muss fest verankert sein, um einen sicheren Betrieb zu gewährleisten.

- Die Installation muss so erfolgen, dass ein Kontakt mit dem Laufrad des Ventilators verhindert wird, entweder durch Verwendung von Schutzgittern bzw. Zubehörteilen oder durch Installation eines Verbindungsrohrs geeigneter Länge.
- Die Bogenstücke nicht in unmittelbarer Nähe zu den Anschlussflanschen des Geräts installieren.
- Es muss ausreichend Freiraum zum Öffnen des klappbaren Inspektionsdeckels belassen werden. Bei den Modellen 100, 125 und 150/L muss der Deckel vollständig entfernt werden (**Abb. 1**).
- Das Gerät kann am Boden, an der Decke oder an der Wand installiert werden. Hierzu ist das Gehäuse mit mehreren integrierten Befestigungspunkten ausgestattet (**Abb. 2**).
- Das Gerät ist so zu platzieren, dass die gesamte Installationsfläche des Geräts Kontakt mit der entsprechenden Installationsoberfläche hat.
- Im Falle einer Wandmontage können Geräusche und Vibrationen übertragen werden, auch wenn die Geräuschentwicklung des Geräts im zulässigen Bereich liegt.
- Die Installation ist so durchzuführen, dass das Gewicht des Leitungssystems nicht vom Gerät getragen werden muss.
- Beim Anschluss der Kanalleitungen ist darauf zu achten, dass die Strömungsrichtung der Luft den Pfeilmarkierungen am Gerät entspricht (**Abb. 1.2**).
- Wir empfehlen den Einsatz von Luftfiltern, um Schmutzansammlungen im Laufrad zu verringern, da diese zu Unwucht und Vibrationen führen können.
- Nach Abschluss der mechanischen Installation ist zu prüfen, dass sich das Flügel-/Laufrad ohne Berührungen und ohne Zugbelastung frei dreht.
- Die Deckelschrauben richtig festziehen, um zu verhindern, dass sich der Deckel eigenständig öffnet.
- Falls das Risiko von Kondenswasserbildung im Gerät besteht, sind entsprechende externe Vorsorgemaßnahmen zu treffen.

Elektrik

- Sicherstellen, dass das Gerät in Übereinstimmung mit dem Schaltschema in diesem Dokument an das Netzteil (**Abb. 3**) und den Klemmenkastendeckel angeschlossen ist.
- Ein Stromkabel mit für die Leistungsaufnahme des Geräts geeignetem Querschnitt wählen.
- **WICHTIG:** Wenn das Gerät mit verringerter Spannung betrieben wird, kann die Stromstärke des Motors den Nennwert überschreiten.
- Sicherstellen, dass die elektrischen Kenndaten laut Typenschild der Netzversorgung entsprechen.
- Die geltenden gesetzlichen Bestimmungen schreiben den Anschluss einer externen Schutzeinrichtung (Relais, Leitungsschutzschalter oder Schmelzsicherung) vor.
- Die Schutzeinrichtung muss mit dem Erdungsanschluss des Geräts verbunden werden.
- Bei Nutzung der Drehzahlregelung des Motors muss darauf geachtet werden, dass der einwandfreie Betrieb des Motors gewährleistet ist.
- Es muss eine Mindestdrehzahl zur Betätigung der Rückschlagventile (sofern installiert) gewährleistet sein.

Inbetriebnahme

- Nach der Inbetriebnahme des Geräts ist zu prüfen, dass sich der Motor korrekt dreht, ohne dass es zu Vibrationen oder ungewöhnlicher Geräuschentwicklung kommt.
- Es muss geprüft werden, dass der tatsächliche Verbrauch des Motors nicht den auf dem Typenschild des Geräts angegebenen Wert übersteigt und er sich nicht überhitzt.
- Das Gerät nicht intermittierend ein- und ausschalten, da ansonsten die Motorwicklung oder die Isolierung infolge von Überhitzung beschädigt werden kann.

7. Wartung

Die Wartung muss durch qualifiziertes Personal erfolgen.

- Die Lager des Ventilators sind wartungsfrei.
- Wenn der Ventilator nicht mit einem Luftfilter ausgestattet ist, muss zur Wartung lediglich das Laufrad mindestens alle sechs Monate gereinigt werden.
- Das Laufrad vorsichtig reinigen, damit keine Unwucht entsteht.
- Von der Verwendung chemischer Reinigungsmittel oder aggressiver Stoffe wird abgeraten, da diese zu Schäden am Gerät führen können.
- Wenn Bauteile ausgetauscht werden müssen, mit dem Vertriebshändler Kontakt aufnehmen.

8. Entsorgung

Eine unsachgemäße oder nachlässige Entsorgung des Geräts kann Umweltverschmutzung zur Folge haben. Bei der Entsorgung sind die im jeweiligen Einsatzland geltenden Bestimmungen zu beachten.

9. Garantie

Der unsachgemäße Betrieb des Geräts und die Nichtbeachtung der Hinweise in dieser Anleitung können zum Erlöschen der Garantie führen.

1. Início

Todos os ventiladores **SODECA**, doravante o *fabricante*, assim como a linha completa de acessórios, foram fabricados segundo as normas mais rigorosas de processos de produção, sistemas e garantia de qualidade.

A sua estrutura de projeto, ensaios, fabrico e controlo está configurada de acordo com as diretivas da UE e muito particularmente no que se refere às normas de segurança vigentes.

Os materiais utilizados e os componentes normalizados incluídos nos nossos ventiladores estão de acordo com as mesmas normas e são amparados, sempre que necessário, pelos respetivos certificados de qualidade.

O Manual Original foi redigido em língua espanhola

O fabricante reserva-se o direito de efetuar alterações sem aviso prévio

Toda a documentação contida neste manual é propriedade do fabricante e a sua reprodução total ou parcial não é permitida.

2. Definição do produto

SVE: Extratores em linha para condutas, com baixo nível sonoro, montados dentro de um revestimento acústico.

SVE/PLUS: Extratores em linha para condutas, com baixo nível sonoro, montados dentro de um revestimento acústico de 40mm de isolamento fonoabsorvente

IMPORTANTE: Produto não adequado para utilização em atmosferas explosivas ou como segurança contra incêndios

3. Informação geral

- Verifique sempre os produtos recebidos.
- Depois de desembalar o equipamento, deve verificar desse não tem defeitos. Nunca deve instalar produtos danificados
- Não deve utilizar este equipamento para outros efeitos que não aqueles para os quais foi concebido, devendo apenas utilizá-lo nas condições descritas neste manual.
- Em caso de defeito ou funcionamento incorreto, deve informar o representante autorizado, descrevendo o problema, a fim de coordenar a sua devolução ou possível reparação.
- Antes de pôr o equipamento em funcionamento, convém certificar-se de que leu as instruções de segurança e instalação deste documento

4. Transporte, armazenamento e manuseamento

- Pegar no equipamento sempre pelos pontos previstos. Não levantar pelos cabos de alimentação, caixas de terminais e bocas de impulsão ou aspiração.
- Antes da instalação, armazene os equipamentos em lugar seco, limpo e resguardado das intempéries.

5. Segurança

- Não desmonte nem modifique o equipamento. Pode ser prejudicial para o equipamento ou até provocar acidentes.
- Não deve introduzir objetos ou dedos nas grelhas protetoras das bocas ou condutas. No caso de isso acontecer, desligue imediatamente o equipamento da alimentação elétrica.
- Nunca utilize um cabo de alimentação que esteja danificado.
- Não utilize o equipamento se estiver instalado de forma forçada sobre uma superfície curva ou instável.
- Não efetuar operações de inspeção ou manutenção do equipamento (abrindo registo, **Fig. 1**) sem antes se ter assegurado de que:
 - O desligou da alimentação elétrica e bloqueou o interruptor de segurança.
 - Todos os seus elementos estão em repouso.
- Não deve utilizar o equipamento se este não tiver sido corretamente instalado e se as bocas de aspiração e impulsão não estiverem protegidas, caso necessário.

As diferentes séries de ventiladores e extratores *do fabricante* foram concebidas e fabricadas tendo em conta a particularidade de eliminação de risco, de modo a cumprir as condições de segurança integrada.

Quando a sua configuração e processo de fabrico o permitem, o *fabricante* incorpora diretamente os dispositivos de segurança mais adequados. Se, devido às condições de montagem ou de aplicação, isso não for possível na sua origem, são disponibilizados todos os acessórios adicionais de segurança para que sejam colocados no momento da sua instalação antes da entrada em funcionamento.

6. Instalação

A instalação só deve ser realizada por pessoal qualificado, familiarizado com a instalação, supervisão e manutenção deste tipo de equipamentos, utilizando as ferramentas adequadas.

Mecânica

- A fixação do equipamento deve ser firme, para assegurar um funcionamento seguro.

- É necessário que a instalação impeça o contacto com a turbina do ventilador, através da aplicação de grelhas, acessórios ou instalando uma tubagem de ligação com o comprimento adequado.
- Não ligar os cotovelos perto das flanges de ligação do equipamento.
- Deve prever-se espaço necessário para a abertura da tampa de registo abatível. Não incluída nos modelos 100, 125 e 150/L, que se deve desmontar retirando totalmente a tampa (**Fig. 1**).
- O equipamento pode ser instalado no chão, no tecto ou na parede; para esta ligação a caixa tem uns pontos de fixação integrados (**Fig. 2**).
- O equipamento deve ser instalado de modo que toda a sua área fique junto da superfície de instalação.
- Se o equipamento for instalado numa parede pode transmitir ruído e vibrações, embora o nível acústico do equipamento seja admissível.
- A instalação deve ser realizada de forma a que o peso do sistema de condutas não tenha de ser suportado pelo equipamento.
- Quando se ligam as condutas, é preciso ter em consideração a direção correta do ar, de acordo com as setas de fluxo do equipamento (**Fig. 1.2**).
- Recomenda-se a utilização de filtros de ar para reduzir a quantidade de sujidade que se acumula na turbina, uma vez que pode afetar o equilíbrio da mesma e provocar vibrações.
- Uma vez terminada a montagem mecânica, é necessário verificar se a hélice ou a turbina roda livremente, sem fricção nem tensão
- Fixar corretamente os parafusos da tampa para impedir que esta se abra por si própria.
- Se existe a possibilidade de condensação de água no equipamento, será preciso aplicar medidas preventivas externas.

Elétrica

- Certifique-se de que o equipamento está ligado à fonte de alimentação de acordo com as indicações do esquema de ligação deste documento (**Fig. 3**) e da tampa da caixa de ligações
- Selecione um cabo de alimentação com uma secção que esteja em conformidade com a intensidade do equipamento.
- **IMPORTANTE:** Quando o equipamento é controlado reduzindo a tensão, a intensidade do motor pode ser superior à nominal.
- Verifique se as características elétricas da placa correspondem às da rede de alimentação.
- É necessário ligar um elemento de proteção externo (relé, disjuntor magnetotérmico ou fusível), de acordo com o regulamento vigente.
- Deve ligar-seo equipamento à terra.
- No caso de se utilizar o controlo de velocidade do motor, é necessário certificar-se de que motor funciona corretamente.
- É necessário assegurar uma velocidade mínima de rotação, que permita acionar as válvulas anti-retorno de extração (se estiverem instaladas).

Colocação em funcionamento

- Depois de colocar o equipamento em funcionamento, é preciso certificar-se de que o motor está a rodar corretamente, sem vibrações, e de que não provoca ruídos anormais.
- É necessário verificar se o consumo real do motor não excede o indicado na etiqueta do equipamento e se este não aquece excessivamente.
- Não deve comutar a ligação de forma intermitente, de modo a danificar o enrolamento do motor ou o isolamento devido a sobreaquecimento.

7. Manutenção

A manutenção deve ser executada por pessoal qualificado.

- Os rolamentos do ventilador não requerem qualquer tipo de manutenção.
- Se o ventilador não estiver equipado com um filtro de ar, a única manutenção é a limpeza da turbina, que deverá ser realizada pelo menos uma vez em cada seis meses.
- A turbina deve ser limpa com cuidado para afetar o equilíbrio da mesma.
- Não se aconselha a utilização de agentes de limpeza químicos ou substâncias agressivas que possam danificar o equipamento.
- Se for necessário substituir alguma peça, consulte o distribuidor.

8. Eliminação

A eliminação descuidada do equipamento ou realizada de forma negligente pode provocar contaminação. O processo de supressão deve ser realizado de acordo com as diretivas aplicadas em cada país.

9. Garantia

A utilização incorreta do equipamento e das instruções contidas neste manual pode implicar a anulação dos efeitos da garantia.

1. Inizio

Tutti i ventilatori **SODECA**, di seguito indicato come *il fabbricante*, così come la linea completa di accessori, sono stati fabbricati secondo gli standard più severi dei processi di produzione, dei sistemi di qualità e di assicurazione della qualità. La struttura del progetto, dei collaudi, della fabbricazione e del controllo è configurata secondo le normative della UE, e in particolare per quanto concerne le norme di sicurezza in vigore.

I materiali utilizzati e i componenti normalizzati integrati nei nostri ventilatori rispettano gli stessi standard e, quando occorre, sono coperti dai certificati di qualità pertinenti.

Il manuale originale è stato redatto in lingua spagnola.

Il fabbricante si riserva il diritto di apportare modifiche senza preavviso.

Tutta la documentazione contenuta nel presente manuale è di proprietà del fabbricante e ne è vietata la riproduzione totale o parziale.

2. Definizione del prodotto

SVE: estrattori in linea per condotti con basso livello sonoro, montati dentro a un rivestimento acustico.

SVE/PLUS: estrattori in linea per condotti con basso livello sonoro, montati dentro a un rivestimento acustico con 40 mm di isolamento fonoassorbente.

IMPORTANTE: prodotto non idoneo all'uso in atmosfere esplosive o per la sicurezza antincendio

3. Informazioni generali

- Verificare sempre i prodotti al ricevimento.
- Dopo aver disimballato l'apparecchiatura, occorre verificare l'assenza di danni. Non installare mai prodotti danneggiati.
- Non usare questa apparecchiatura per scopi diversi da quelli per i quali è stata progettata. Utilizzarla esclusivamente nelle condizioni indicate nel presente manuale.
- In caso di difetti o funzionamento anomalo, informare il rappresentante autorizzato descrivendo il problema in modo da pianificarne la restituzione o l'eventuale riparazione.
- Prima di mettere in funzione l'apparecchiatura, occorre accertarsi di aver letto le istruzioni di sicurezza e di installazione del presente documento.

4. Trasporto, immagazzinaggio e movimentazione

- Sostenere sempre l'apparecchiatura dai punti previsti all'uso. Non sollevarla dai cavi di alimentazione, dalle morsettiere o dalle bocchette di mandata o aspirazione.
- Prima dell'installazione, immagazzinare l'apparecchiatura in un luogo asciutto, pulito e protetto da condizioni meteorologiche avverse.

5. Sicurezza

- Non smontare o modificare l'apparecchiatura. Così facendo, si potrebbe danneggiarla o perfino dare luogo a incidenti.
- Non introdurre oggetti o le dita nelle griglie di protezione delle bocchette o dei condotti. Se dovesse prodursi uno di questi casi, scollegare immediatamente l'alimentazione dall'apparecchiatura.
- Non utilizzare mai un cavo di alimentazione danneggiato.
- Non utilizzare l'apparecchiatura se è installata in modo forzato su una superficie curva o instabile.
- Non realizzare operazioni di ispezione o manutenzione dell'apparecchiatura (aprendo la serranda, **Fig. 1**) se non dopo essersi accertati:
 - Di averla scollegata dall'alimentazione elettrica e aver bloccato l'interruttore di sicurezza.
 - Che tutti i suoi elementi siano a riposo.
- Non utilizzare l'apparecchiatura se non è stata installata correttamente e se le bocchette di aspirazione e mandata non sono state protette, nel caso sia necessario.

Le varie serie di ventilatori ed estrattori *del fabbricante* sono state progettate e costruite tenendo presente la peculiarità dell'eliminazione del rischio, per rispettare le condizioni di sicurezza integrata.

Quando la configurazione e il processo produttivo lo consentono, *il fabbricante* integra direttamente i dispositivi di sicurezza più idonei. Se, in ragione delle condizioni di montaggio o applicazione, ciò non è possibile all'origine, tutti gli accessori supplementari di sicurezza vengono predisposti per essere implementati al momento dell'installazione, prima della messa in servizio.

6. Installazione

L'installazione deve essere realizzata esclusivamente da personale qualificato, che conosca bene le modalità di installazione, supervisione e manutenzione di questo tipo di apparecchiature, utilizzando strumenti idonei.

Meccanica

- L'apparecchiatura deve essere fissata in modo saldo, tale da consentirne il funzionamento in sicurezza.
- L'installazione deve impedire il contatto con la turbina del ventilatore mediante l'applicazione di griglie, accessori o l'impiego di una tubatura di connessione di lunghezza idonea.
- Non collegare i gomiti vicino alle staffe di connessione dell'apparecchiatura.
- Occorre prevedere lo spazio necessario all'apertura del coperchio della serranda ribaltabile. Non incluso nei modelli 100, 125 e 150/L, da smontare togliendo completamente il coperchio (**Fig. 1**).
- È possibile installare l'apparecchiatura a pavimento, a soffitto o a parete; a tal fine, la cassa dispone di punti di fissaggio integrati (**Fig. 2**).
- L'apparecchiatura deve essere installata in modo che l'intera area aderisca alla superficie di installazione.
- Se si installa a parete, l'apparecchiatura può trasmettere rumorosità e vibrazioni, sebbene il livello acustico dell'apparecchiatura sia ammissibile.
- Occorre realizzare l'installazione in modo che il peso del sistema di condotti non gravi sull'apparecchiatura.
- Quando si collegano i condotti, occorre controllare che la direzione dell'aria segua le frecce di flusso dell'apparecchiatura (**Fig. 1.2**).
- Si consiglia di usare filtri dell'aria per ridurre la quantità di sporcizia che si accumula nella turbina, dato che può interferire con il bilanciamento e provocare vibrazioni.
- Al termine del montaggio meccanico, occorre verificare che l'elica o la turbina girino senza intralci, attriti o tensioni.
- Serrare correttamente le viti del coperchio per impedire che si apra da solo.
- Se esiste la possibilità di condensa di acqua nell'apparecchiatura, occorrerà applicare misure preventive esterne.

Elettrica

- Accertarsi che l'apparecchiatura sia collegata alla sorgente di alimentazione secondo le indicazioni riportate sullo schema di connessione del presente documento (**Fig. 3**) e sul coperchio della scatola elettrica.
- Scegliere un cavo di alimentazione di sezione idonea all'intensità dell'apparecchiatura.
- **IMPORTANTE:** quando si controlla l'apparecchiatura riducendo la tensione, l'intensità del motore può essere superiore a quella nominale.
- Verificare che le caratteristiche elettriche della targhetta corrispondano a quelle della rete di alimentazione.
- Occorre collegare un elemento di protezione esterno (relé, magnetotermico o fusibile), in base alle normative in vigore.
- Occorre collegare la presa di terra dell'apparecchiatura.
- Se si utilizza il controllo di velocità del motore, occorre accertarsi che sia possibile garantire il buon funzionamento di quest'ultimo.
- Occorre garantire una velocità di rotazione minima che consenta di azionare le valvole unidirezionali di estrazione (se sono installate).

Messa in funzione

- Dopo aver messo in funzione l'apparecchiatura, occorre accertarsi che il motore stia girando correttamente, senza vibrazioni o rumorosità superiori al normale.
- Occorre verificare che il consumo reale del motore non superi quello indicato nell'etichetta dell'apparecchiatura e che quest'ultima non si surriscaldi.
- Non accendere e spegnere a intermittenza, onde evitare di danneggiare la bobina del motore o l'isolamento a causa del surriscaldamento.

7. Manutenzione

La manutenzione deve essere realizzata da personale qualificato.

- I cuscinetti del ventilatore non richiedono alcuna manutenzione.
- Se il ventilatore non è dotato di filtro dell'aria, l'unica manutenzione necessaria è la pulizia della turbina, da realizzare almeno una volta ogni sei mesi.
- La turbina deve essere pulita con precauzione per non modificarne il bilanciamento.
- Non si consiglia di usare detergenti chimici o sostanze aggressive che possano danneggiare l'apparecchiatura.
- Nel caso in cui occorra sostituire qualche parte, consultare il distributore.

8. Smaltimento

Trascuratezza o negligenza nello smaltimento dell'apparecchiatura possono provocare contaminazione. Il processo di smaltimento deve essere realizzato nel rispetto delle normative in vigore in ciascun Paese.

9. Garanzia

L'uso non corretto dell'apparecchiatura e delle istruzioni contenute nel presente manuale può comportare l'annullamento della garanzia.

1. Johdanto

Kaikki **SODECAN** – tästä eteenpäin *valmistaja* – puhaltimet, sekä koko lisätarvikkeiden tuotesarja, on valmistettu äärimmäisen tarkkojen tuotanto-, järjestelmä- ja laadunvarmistusstandardien mukaisesti.

Niiden suunnittelun, koestuksen, valmistuksen ja valvonnan rakenne on laadittu Euroopan unionin määräysten mukaisesti, ja erityisesti voimassa olevien turvallisuusmääräysten mukaisesti.

Puhaltimissamme käytetyt materiaalit ja standardisoidut komponentit kuuluvat näihin samoihin standardeihin ja tarpeen vaatiessa niillä on vastaavat sertifikaatit.

Alkuperäinen käyttöohje on laadittu espanjaksi.

Valmistaja varaa oikeuden muutosten tekemiseen ilman ennakoilmoitusta.

Kaikki tämän ohjekirjan sisältämät asiakirjat ovat valmistajan omaisuutta ja niiden toisintaminen kokonaan tai osittain on kiellettyä.

2. Tuotteen määritelmä

SVE: Inline-poistopuhallin alhaisen melutason kanaville, asennettuna akustiseen koteloon.

SVE/PLUS: Inline-poistopuhallin alhaisen melutason kanaville, asennettuna akustiseen koteloon, jossa on ääntä vaimentava 40 mm eristys.

TÄRKEÄÄ: Tuote ei sovi käytettäväksi räjähdysalttiissa tiloissa tai tulipaloalttiissa tiloissa.

3. Yleistiedot

- Tarkista aina vastaanottamasi tuotteet.
- Kun purat laitteen pakkauksesta, varmista, ettei siinä ole vikoja. Viollisia tuotteita ei saa asentaa.
- Tätä laitetta ei saa käyttää muihin kuin sen suunniteltuihin käyttötarkoituksiin ja sitä saa käyttää vain tässä ohjekirjassa mainituissa olosuhteissa.
- Mikäli laitteessa on puutteita tai toimintavikoja, ilmoita asiasta valtuutetulle edustajalle kuvaamalla ongelma ja sovi valtuutetun edustajan kanssa laitteen palauttamisesta tai mahdollisesta korjauksesta.
- Ennen laitteen käynnistämistä sinun tulee varmistaa, että olet lukenut tähän käyttöohjeeseen sisältyvät turvallisuuteen ja asentamiseen liittyvät ohjeet.

4. Kuljetus, varastointi ja käsittely

- Nosta aina laitetta siihen tarkoitukseen varatuista pisteistä. Älä nosta laitetta sen virtakaapeleista, jakorasioista tai poisto- ja imuaukoista.
- Jos laite täytyy varastoida ennen sen asentamista, varastoi se kuivaan ja puhtaaseen tilaan suojattuna sääolosuhteilta.

5. Turvallisuus

- Älä pura tai muuta laitetta. Se saattaa vahingoittaa laitetta ja aiheuttaa jopa onnettomuuksia.
- Aukkojen tai kanavien suojaristikoihin ei saa työntää esineitä eikä sormia. Mikäli näin tapahtuu, katkaise laitteesta virta välittömästi.
- Älä koskaan käytä virtakaapelia, jos se on viollinen.
- Älä käytä laitetta, jos se on asennettu väärin kaarevalle tai epävakaalle pinnalle.
- Älä suorita laitteen tarkastus- tai huoltotoimenpiteitä (suojakannen avaaminen, **kuva 1**), varmistamatta ensin, että
 - olet irrottanut kytkennän sähkövirransyötöstä ja lukinnut turvakatkaisijan
 - kaikki laitteen komponentit ovat lepotilassa
- Laitetta ei saa käyttää, ellei se ole asianmukaisesti asennettu tai jos imu- ja puhallusaukkoja ei ole tarpeen vaatiessa asianmukaisesti suojattu.

Valmistajan erilaiset puhallin- ja poistopuhallinsarjat on suunniteltu ja valmistettu ottaen huomioon riskienpoistoon liittyvät tekijät kokonaisvaltaisen turvallisuuden ehtojen täyttämiseksi.

Kun laitteen määrittäminen ja valmistusprosessi sen sallii, *valmistaja* sisällyttää siihen suoraan kaikkein asianmukaisimmat turvallisuuselementit. Jos tämä ei ole lähtökohtaisesti mahdollista laitteen asennus- tai käyttöolosuhteista johtuen, saatavissa on kaikki mahdolliset turvallisuuteen liittyvät lisävarusteet, jotka voidaan ottaa käyttöön laitteen asennushetkellä ennen sen käytön aloittamista.

6. Asentaminen

Asentamisen saa suorittaa ainoastaan siihen pätevä henkilökunta, joka tuntee tämän tyyppisten laitteiden asentamisen, valvonnan ja huollon, sekä käyttää asianmukaisia työkaluja.

Mekaaninen asennus

- Laitteen tulee olla tukevasti kiinnitetty turvallisen toiminnan takaamiseksi.
- Asennuksessa tulee estää pääsy puhaltimen siipipyöriin asentamalla asianmukaiset ristikot, lisävarusteet tai oikean pituisen liitântäputken.
- Kulmaosia ei saa kytkeä lähelle laitteen kytkentälaitteita ja kiinnikkeitä.
- Asennuksessa tulee huomioida riittävä tila ylös nostettavan tarkastusluukun kannen avaamiseksi. Ei sisälly malleihin 100, 125 ja 150/l, joissa kansi tulee poistaa kokonaisuudessaan (**kuva 1**).
- Laite voidaan asentaa lattialle, kattoon tai seinään. Seinäkiinnitystä varten kotelossa on määrätty kiinnityspisteet (**kuva 2**).
- Laite tulee asentaa siten, että koko sen pinta kiinnittyy asennuspintaan.
- Jos laite asennetaan seinään, se saattaa välittää melua ja tärinää, vaikka laitteen akustinen taso onkin määräysten mukainen.
- Asentaminen tulee suorittaa siten, että kanavajärjestelmän paino ei asetu laitteen varaan.
- Kun kanavat liitetään laitteeseen, tulee huomioida, että ilman virtaussuunta on oikea laitteessa ilmoitettujen virtaussuuntanuolien mukaisesti (**kuva 1.2.**).
- Suosittelemme ilmansuodinten käyttöä siipipyörään kerääntyvän lian vähentämiseksi, sillä kerääntymät saattavat vaikuttaa siipipyörän tasapainotukseen ja aiheuttaa tärinää.
- Kun mekaaninen asennus on suoritettu loppuun, tulee tarkistaa, että siipipyörä pyörii vapaasti hankaamatta tai kiristämättä.
- Kiinnitä kannen ruuvit oikein kannen tahattoman avautumisen estämiseksi.
- Mikäli veden kondensoituminen laitteeseen on mahdollista, tulee ryhtyä ulkoisiin ennaltaehkäiseviin toimenpiteisiin.

Sähköasennus

- Varmista, että laite on kytketty virtalähteeseen tässä asiakirjassa olevan kytkentäkaavion ohjeiden mukaisesti (**kuva 3**), sekä liitântärasian kannessa ilmoitetulla tavalla.
- Valitse virransyöttökaapeli, jonka poikkileikkaus on laitteen käyttämän virran mukainen.
- **TÄRKEÄÄ:** Kun laitetta ohjataan jännitettä vähentämällä, moottorin sähkövirta saattaa olla nimellisarvoa suurempi.
- Varmista, että tietokyltissä ilmoitetut sähköominaisuudet vastaavat virtaverkon ominaisuuksia.
- Laitteistoon täytyy kytkeä ulkoinen suojaelementti (rele, lämpömagneettinen ylivirtakatkaisija tai varoke) voimassa olevien säännösten mukaisesti.
- Laitteiston maadoitus on kytkettävä.
- Jos käytetään moottorin nopeudenohjausta, tulee varmistaa, että moottorin asianmukainen toiminta voidaan taata.
- Poistotoiminnon takaiskuventtiilien toiminnan varmistamiseksi tulee voida taata tietty rotaation vähimmäisnopeus (jos asennettu).

Käynnistäminen

- Kun laite on käynnistetty, tulee varmistaa, että moottori pyörii oikein, ilman tärinää ja tavallisuudesta poikkeavaa melua aiheuttamatta.
- Täytyy muistaa tarkistaa, että moottorin todellinen kulutus ei ylitä laitteen etiketissä mainittua arvoa eikä moottori kärsi liiallisesta kuumentumisesta.
- Laitetta ei tule käynnistää ja pysäyttää useita kertoja peräjälkeen. Muussa tapauksessa moottorin käämitys saattaa vioittaa tai eristys vahingoittaa ylikuumentumisesta johtuen.

7. Huolto

Huoltotöiden suorittajan tulee olla kyseiseen työhön pätevä henkilö.

- Puhaltimen laakerit eivät vaadi minkäänlaista huoltoa.
- Jos puhaltimessa ei ole ilmansuodinta, ainoa tarvittava huolto on siipipyörän puhdistaminen, joka tulee suorittaa vähintään kuuden kuukauden välein.
- Siipipyörä tulee puhdistaa varovaisesti siten, ettei puhdistaminen vaikuta sen tasapainotukseen.
- Emme suosittele kemiallisten puhdistusaineiden tai aggressiivisten aineiden käyttöä, jotka saattaisivat vahingoittaa laitetta.
- Jos jokin osista tulee vaihtaa, ota yhteyttä jälleenmyyjään.

8. Käytöstä poistaminen

Laitteen huolimaton tai sääntöjen vastainen käytöstä poistaminen saattaa aiheuttaa saastumista. Poistoprosessi tulee suorittaa kunkin maan lakeja ja määräyksiä noudattaen.

9. Takuu

Laitteen asiaton ja tämän ohjekirjan sisältämien ohjeiden vastainen käyttö saattaa aiheuttaa takuun peruuntumisen.

1. Введение

Вентиляторы компании **SODECA**, далее *производителя*, и полная линия комплектующих деталей к вентиляторам произведены в соответствии со строжайшими требованиями стандартов производственных процессов, систем и гарантии качества. Организация проектирования, промышленных испытаний, технологических процессов и контроля качества соответствует стандартам ЕС, при этом особое внимание уделяется действующим нормам безопасности.

Используемые материалы и стандартизированные компоненты, встраиваемые в производимые нами вентиляторы, также соответствуют данным стандартам, о чем свидетельствуют соответствующие сертификаты качества.

Данное руководство пользователя первоначально было составлено на испанском языке.

Производитель оставляет за собой право на внесение изменений без предварительного уведомления.

Вся документация, входящая в данное руководство пользователя, является собственностью производителя, и ее полное или частичное воспроизведение запрещается.

2. Классификация продукции

SVE: канальные вентиляторы, малошумные, в звукоизоляционном корпусе.

SVE/PLUS: канальные вентиляторы, малошумные, в звукоизоляционном корпусе со звукопоглощающим материалом толщиной 40 мм.

ВАЖНОЕ ПРИМЕЧАНИЕ: Изделие непригодно для использования во взрывоопасных средах и в целях противопожарной безопасности

3. Общая информация

- Обязательно проверяйте поставляемую продукцию.
- После распаковки проверьте оборудование на отсутствие повреждений. Запрещается устанавливать поврежденное оборудование.
- Запрещается использовать данное оборудование в целях, отличных от тех, для которых оно разработано; использовать строго в условиях, указанных в данном руководстве.
- При обнаружении брака или неисправности необходимо сообщить об этом авторизованному представителю и описать возникшую проблему, чтобы согласовать возврат оборудования или возможный ремонт.
- Перед пуском оборудования обязательно прочитайте инструкции по безопасности и установке, входящие в данный документ.

4. Транспортировка, хранение и обращение

- Держать оборудование разрешается только за предназначенные для этих целей места. Запрещается поднимать оборудование за кабель питания, клеммную коробку и нагнетательное либо всасывающее отверстие.
- Перед установкой складировать оборудование в сухом чистом месте без воздействия неблагоприятных погодных условий.

5. Безопасность

- Запрещается разбирать и модифицировать оборудование. Это может стать причиной неисправности или несчастного случая.
- Запрещается вводить посторонние предметы или пальцы в защитные решетки отверстий или воздуховодов. Если это произошло, немедленно отключите электропитание.
- Запрещается использовать поврежденный кабель питания.
- Запрещается использовать оборудование, установленное с усилием на неровной или неустойчивой поверхности.
- Перед любыми операциями осмотра или техобслуживания (при открытой вентиляционной решетке, **рис. 1**) необходимо в обязательном порядке проверить следующее:
 - подача электропитания на оборудование отключена и аварийный выключатель заблокирован.
 - все элементы находятся в неподвижном состоянии.
- Запрещается использовать оборудование, установленное неправильно или без защитных решеток на нагнетательном и всасывающем отверстии (если они предусмотрены конфигурацией).

Различные серии вентиляторов и вытяжных вентиляторов *производителя* разработаны и произведены с учетом устранения возможного риска в целях соответствия требованиям комплексной безопасности.

Производитель встраивает в оборудование наиболее подходящие защитные устройства, если это позволяет конфигурация оборудования и производственный процесс. Если по причине спецификаций установки или использования это невозможно выполнить на заводе, имеются все комплектующие защитные устройства, которые встраиваются в оборудование при установке перед началом эксплуатации.

6. Установка

Установка должна выполняться квалифицированным персоналом, имеющим опыт по монтажу, проверке и техобслуживанию подобного оборудования, с использованием надлежащих инструментов.

Механический монтаж

- Надежное крепление оборудования обеспечивает надежную и безопасную эксплуатацию.
- Во избежание контакта на крыльчатку вентилятора необходимо установить защитные решетки или другие подходящие детали или соединительный воздуховод подходящей длины.
- Не подсоединять колено воздуховода рядом с соединительными фланцами или зажимами оборудования.
- Предусмотреть необходимое пространство для открытия откидного ревизионного люка. В моделях 100, 125 и 150/L для открытия люка необходимо его полностью снять (**рис. 1**).
- Оборудование устанавливается на полу, потолке или стене за специальные места крепления на корпусе (**рис. 2**).
- Вся площадь корпуса должна прилегать к поверхности, к которой он крепится.
- При установке оборудования на стене во время эксплуатации возможен повышенный шум и вибрации даже при условии допустимого уровня шума.
- При установке следите, чтобы система воздуховодов не давила своим весом на оборудование.
- При подсоединении воздуховодов необходимо следить, чтобы направление воздуха соответствовало стрелкам потока воздуха, обозначенным на оборудовании (**рис. 1.2**).
- Рекомендуется использовать воздушные фильтры, чтобы снизить количество загрязнений, оседающих на крыльчатке, т.к. загрязнения могут нарушить балансировку крыльчатки и вызвать вибрации.
- После завершения механической части монтажа необходимо проверить, что крыльчатка вращается свободно, без трения и напряжения.
- Затяните винты люка, чтобы он случайно не открылся.
- При возможности накопления конденсата внутри оборудования необходимо принять профилактические меры.

Электрический монтаж

- Оборудование должно быть подсоединено к источнику питания согласно указаниям в монтажной схеме данного документа (**рис. 3**) и на клеммной коробке.
- Используйте кабель питания с сечением, соответствующим силе тока оборудования.
- **ВАЖНОЕ ПРИМЕЧАНИЕ:** если оборудование контролируется снижением напряжения, то сила тока двигателя может превысить номинальную.
- Убедитесь, что электрические характеристики на табличке характеристик соответствуют электросети.
- Необходимо подключить внешнее защитное устройство (реле, термоманитный выключатель или плавкий предохранитель) в соответствии с требованиями действующих нормативов.
- Заземлите оборудование.
- При использовании контроля скорости двигателя необходимо проверить надлежащую работу двигателя.
- Обеспечьте минимальную скорость вращения, которая позволит привести в действие обратный клапан для вытяжки (если такой установлен).

Ввод в эксплуатацию

- После пуска оборудования убедитесь, что двигатель вращается правильно, без вибраций и постороннего шума.
- Проверьте, что действительное энергопотребление двигателя не превышает указанное на табличке оборудования, и двигатель чрезмерно не перегревается.
- Запрещается быстро включать и выключать машину несколько раз подряд, поскольку это может повредить обмотку двигателя или изоляцию по причине перегрева.

7. Техническое обслуживание

Техобслуживание выполняется квалифицированным персоналом.

- Для подшипников вентилятора не требуется техобслуживание.
- Если в вентиляторе не установлен воздушный фильтр, то единственной операцией техобслуживания является очистка крыльчатки каждые шесть месяцев.
- Крыльчатку следует очищать аккуратно, чтобы не нарушить ее балансировку.
- Не рекомендуется использовать химические или агрессивные чистящие средства, которые могут повредить оборудование.
- Если требуется заменить какую-либо деталь, обратитесь к дистрибьютору.

8. Утилизация

Неправильная или небрежная утилизация оборудования может стать причиной загрязнения окружающей среды. Процесс утилизации должен производиться в соответствии с применимыми нормами каждой страны.

9. Гарантия

Неправильная эксплуатация оборудования и нарушение инструкций данного руководства может привести к аннулированию гарантии.

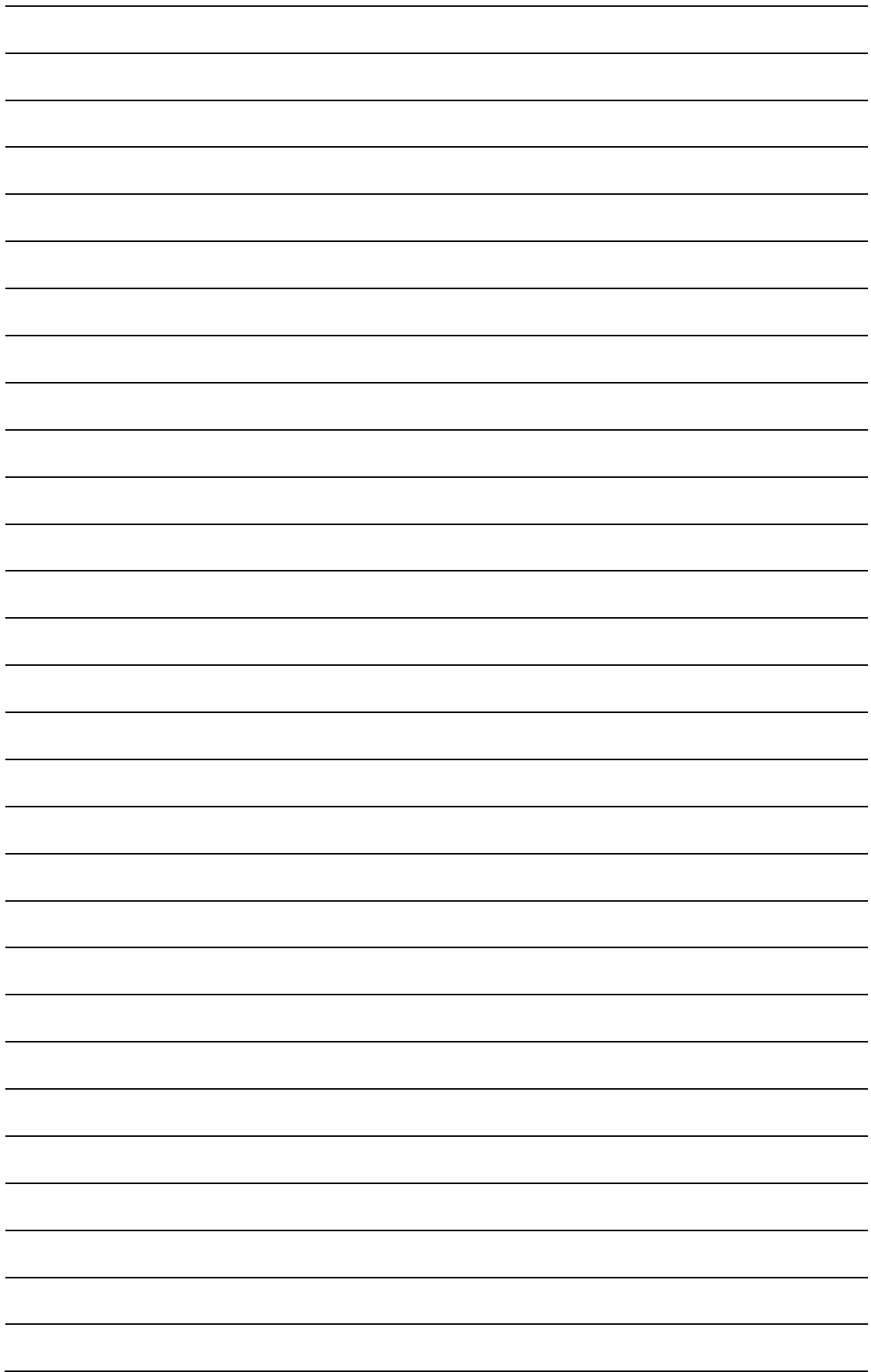

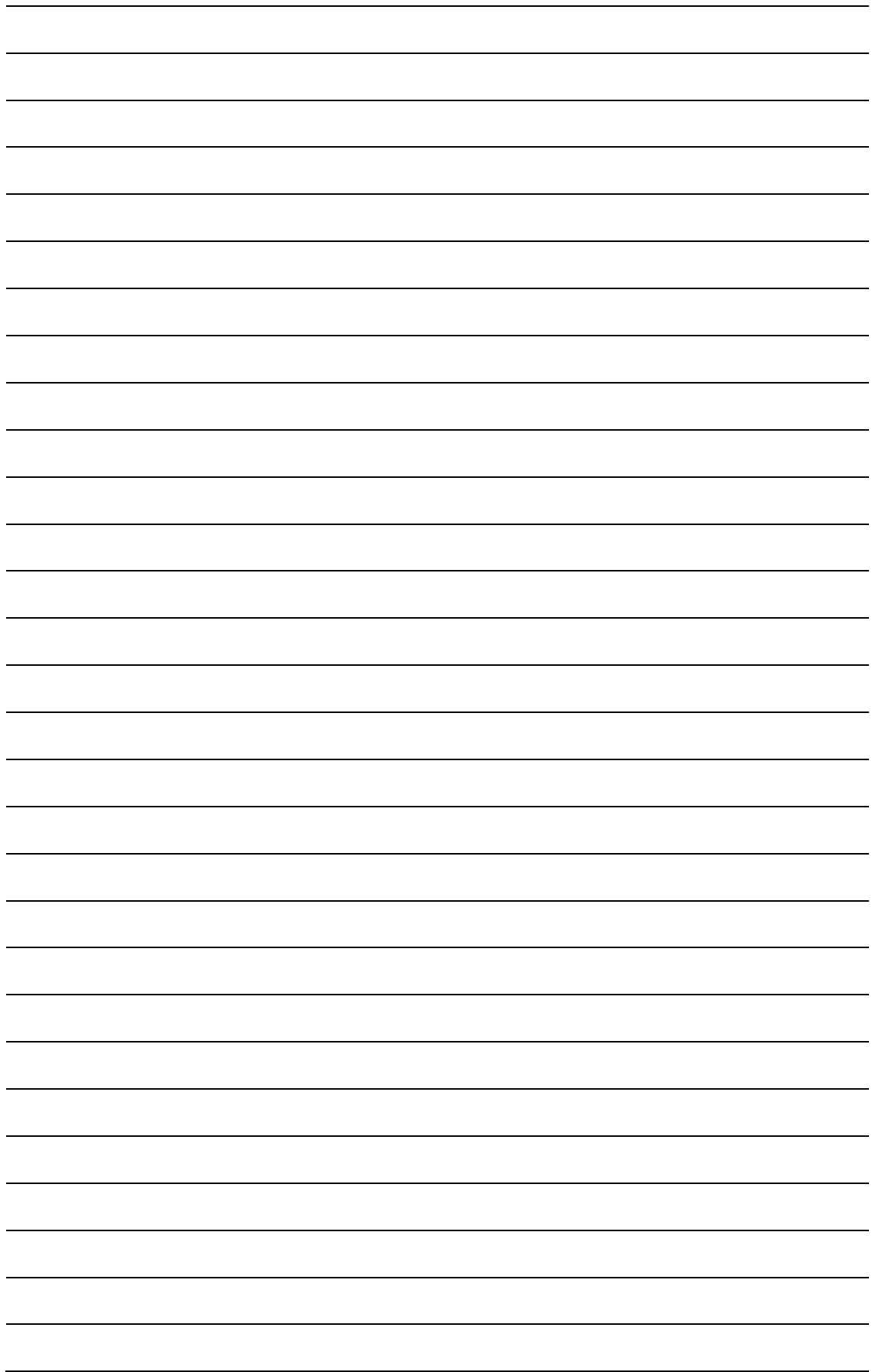



HEADQUARTERS

Sodeca, S.L.U.

Pol. Ind. La Barricona

Carrer del Metall, 2

E-17500 Ripoll

Girona, SPAIN

Tel. +34 93 852 91 11

Fax +34 93 852 90 42

General sales: comercial@sodeca.com

Export sales: ventilation@sodeca.com